

2023

Sommaire

04

À propos de nous

Nos valeurs	04
Philosophie	06
Production	08
Groupes cibles	10

12

Nos meilleures ventes

Scoobo	14
Scoobo+	18
Combo	22
Roma	26
Passo	30
Tibo+	34
ScooterTrike FM	38
Comfort FM	42
Grazia	46

50

Nos tricycles

Trizon	52
Proven	54
Classic	56
Special	58
Napoli	60
Ally FM	62
Siena	64
Asolo	66
Mobile	68

70

Nos bicyclettes

S1 et S3	72
----------	----

74

Accessoires et options

Accessoires	76
Options	81
Liste des couleurs	82

84

Systèmes d'entraînement

Moteur avant	86
Système Bafang Max-Drive	87
Bosch Active Line	88
Bosch Active Line Plus	89
Bosch Performance Line CX	90
Shimano Steps E6100	91

ENTREPRISE

De fortes valeurs depuis 1999.



Nous sommes disponibles

Nous vous **offrons bien plus qu'une aide**



Nous sommes durables

Inclusion également dans nos ateliers



Nous sommes « made in Germany »

Fabriqué **de A à Z** en Allemagne



Nous créons de la sécurité

Notre expérience au service **de votre aisance**



Nous sommes près de chez vous

D'abord tester, puis acheter

PHILOSOPHIE

Avec innovation, savoir-faire et beaucoup de cœur.

« Offrir à tous une mobilité sûre dans toutes les situations de la vie est le but de notre travail. Un travail que nous exécutons avec passion pour les personnes avec et sans handicap et qui façonne notre culture d'entreprise positive. »

À proximité des gens, sécurité en mobilité. pfautec se consacre depuis plus de 20 ans à la création d'une mobilité sûre et autonome pour toutes les circonstances de la vie. Nous créons ainsi des produits éprouvés pour des personnes avec et sans handicap avec innovation, savoir-faire et beaucoup de cœur. Des cycles thérapeutiques aux tricycles spéciaux pour adultes – nous sommes convaincus que les moyens de locomotion avant-gardistes créent de nouvelles dimensions de

liberté et de qualité de vie. Tous nos produits sont soumis à de sévères contrôles de qualité et sont fabriqués exclusivement dans nos propres ateliers. Dans ce contexte, l'homme joue un rôle primordial dans nos activités quotidiennes : notre entreprise emploie des personnes qui présentent divers handicaps et qui créent ainsi la base d'une culture d'entreprise vivante et diversifiée.



PRODUCTION

Une qualité convaincante.

L'innovation débute à Quakenbrück en Basse-Saxe car, de l'ébauche initiale au montage final, en passant par la construction, nos fameux cycles pour tous sont **entièrement fabriqués sur notre site.**





- ✓ Construction des structures brutes
- ✓ Soudage
- ✓ Sablage
- ✓ Peinture
- ✓ Rayonnage
- ✓ Stockage
- ✓ Montage

GROUPES CIBLES

Nous aimons la diversité.

Personnes qui
n'osent plus utiliser
une bicyclette.

A

- ✓ Une solution optimale pour chaque besoin.
- ✓ Un moyen de locomotion fiable, utilisable en toute confiance.
- ✓ Sécurité pour les personnes à mobilité réduite / handicapées.
- ✓ Meilleure qualité de vie grâce à une nouvelle mobilité.

Personnes avec
des troubles de l'équilibre.

B

Personnes qui ont besoin
d'une sécurité accrue au
sein du trafic routier.

C

Personnes en
situation de handicap
physique et mental.

D

TOP 9

Nos meilleures ventes

- chacun y trouve son compte.





1

14 · Scoobo

Sûr, endurant et confortable

2

18 · Scoobo+

Puissance et sportivité

3

22 · Combo

Confortable et doux pour les **genoux**

4

26 · Roma

Une assistance motorisée dynamique

5

30 · Passo

La symbiose du confort et de l'automatisme

6

34 · Tibo+

Le concentré de puissance parmi les quadricycles

7

38 · ScooterTrike FM

Pour se sentir à l'aise et se détendre

8

42 · Comfort FM

Silencieux, léger et performant

9

46 · Grazia

L'aide quotidienne robuste et sûre

SÛR, ENDURANT ET CONFORTABLE

Le Scoobo – pour arriver en toute sécurité à destination, en pleine campagne ou en ville.

PV brut en €

NUMÉRO D'ARTICLE	21-SCT-04-00003	
POIDS ET CAPACITÉ DE CHARGE	 47 kg  130 kg  20 kg	
ÉQUIPEMENT DE SÉRIE	Cadre en acier 16/20", différentiel, bras oscillant arrière suspendu, selle avec dossier (hauteur + inclinaison réglables), projecteur LED + éclairage arrière alimentés par la batterie, pneus antirevaison, serrures à même variure, panier arrière, 7 vitesses avec roue libre	
PRIX	Équipement de série sans options	6 199,00
ACCESSOIRES	Vous trouverez les accessoires disponibles sous Accessoires et options	P.74
OPTIONS	Peinture spéciale, siège premium ergonomique avec soutien lombaire	P.81



- 1 Écran Purion
- 2 Moteur Bosch Active Line Plus - batterie 500 Wh
- 3 Freins à disques avant et arrière avec fonction parking
- 4 7 vitesses avec roue libre



PERFORMANT

Au-delà des limites urbaines.

Permettant de combiner **un cyclisme confortable et sportif** dans toutes les circonstances de la vie, le Scoobo vous permet également de maîtriser aisément de longues distances. Ce tricycle électrique est parfaitement adapté pour de longues sorties shopping et virées urbaines, ainsi que pour des excursions relaxantes dans la nature. Simple, sûr et utilisable de manière intuitive, notre Scoobo est un moyen de locomotion confortable qui vous permet de tout superviser : le guidon, les pédales, la commande des vitesses et la roue avant sont dans votre champ de vision. Avec son grand siège confortable réglable facilement en hauteur et en inclinaison, vous êtes non seulement assis de manière détendue pendant vos déplacements, mais vous avez également une bonne vue d'ensemble de la circulation.



Atteindre votre destination en toute sécurité

Pour tous ceux qui aiment les choses simples. Réglable rapidement et simplement en hauteur et en inclinaison, le siège confortable avec sa grande surface d'assise vous assure une position assise détendue, à partir de laquelle vous avez une précieuse vue d'ensemble sur la circulation sur le plan de la sécurité. Pour arrêter, il vous suffit de retirer un pied de la pédale pour atteindre ainsi le sol en position assise.



Bras oscillant
arrière suspendu



Motorisation performante :
Bosch Active Line Plus



Autonomie
jusqu'à 75 km

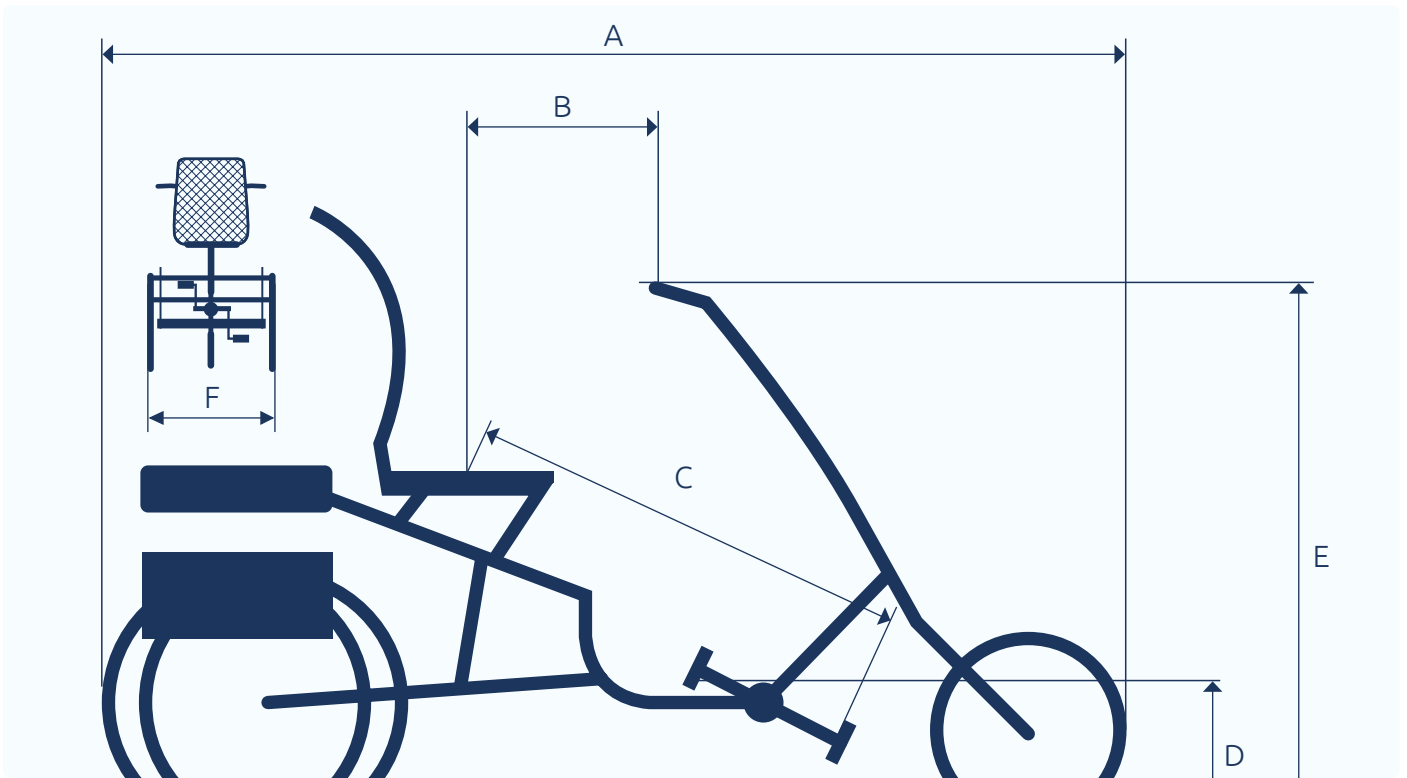

A

1960 mm

B

500 - 630 mm

C

760 - 1040 mm

D

350 mm

E

1060 - 1110 mm

F

800 mm

PUISSANCE ET SPORTIVITÉ

Le Scoobo+ – Une longueur d'avance sur tous les chemins.

PV brut en €

NUMÉRO D'ARTICLE	22-SCT-04-00006		
POIDS ET CAPACITÉ DE CHARGE	 54 kg	 130 kg	 20 kg
ÉQUIPEMENT DE SÉRIE	Cadre en acier 16/20", différentiel, bras oscillant arrière suspendu, siège rembourré confortable avec dossier (réglable en hauteur+inclinaison), phare Lumotec IQ-XS High Beam (100 lux) avec fonction feu de route (150 lux), feu arrière avec fonction feu stop, pneus antirevaison, serrure à même variateur Abus Bordo, panier arrière Racktime BOXIT Large, dérailleur 14 vitesses Rohloff avec roue libre, tendeur de chaîne Rohloff		
PRIX	Équipement de série sans options	8 399,00	
ACCESSOIRES	Vous trouverez les accessoires disponibles sous Accessoires et options P.74		
OPTIONS	Peinture spéciale, siège premium ergonomique avec soutien lombaire, batterie de 725 Wh au lieu de 545 Wh, Rohloff e-Shift P.81		



- 1 Dérailleur 14 vitesses Rohloff avec roue libre
- 2 LED Remote + Kiox 300
- 3 Moteur Bosch Performance Line CX avec logiciel Cargoline (système intelligent) · Batterie 545 Wh

Gris soie mat



L'illustration montre l'équipement de série

INNOVATION

Assistance solide.

Une solution haut-de-gamme qui peut s'adapter à chaque terrain et offrir une assistance idéale au cycliste. Le moteur Performance Line CX et son logiciel Cargoline (système intelligent) garantissent des performances optimales sur toutes les plages de vitesse et plus particulièrement à faible fréquence de pédalage. L'écran Kiox monté sur un support moderne Pfautek permet de régler très facilement de nombreux paramètres via l'application eBike Flow, par ex. l'assistance à une vitesse entre 15 et 25 km/h et le couple entre 10 et 85 Nm.

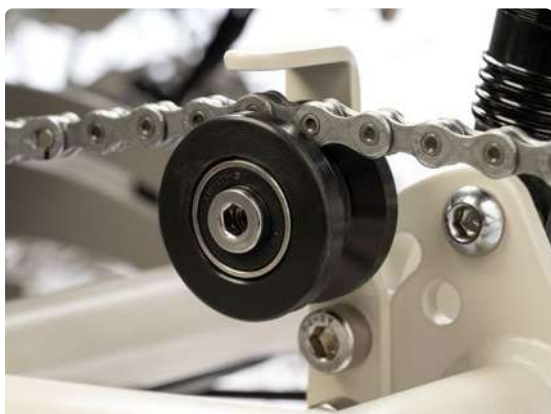

Guide-chaîne optimisé

Grâce au tendeur de chaîne intégré avec la suspension Rohloff et à un guide-chaîne supplémentaire, la chaîne du tricycle est toujours parfaitement tendue. La tenue de la chaîne est ainsi garantie même sur les trajets mouvementés avec beaucoup de changements de vitesse, ce qui assure un grand plaisir de conduite. L'usure superflue et les bruits dus au claquement de la chaîne pendant le trajet appartiennent désormais au passé car ces deux phénomènes n'existent plus avec cette nouvelle solution.



Bras oscillant
arrière suspendu



Motorisation performante :
Bosch Performance Line CX



Autonomie
jusqu'à 75 km

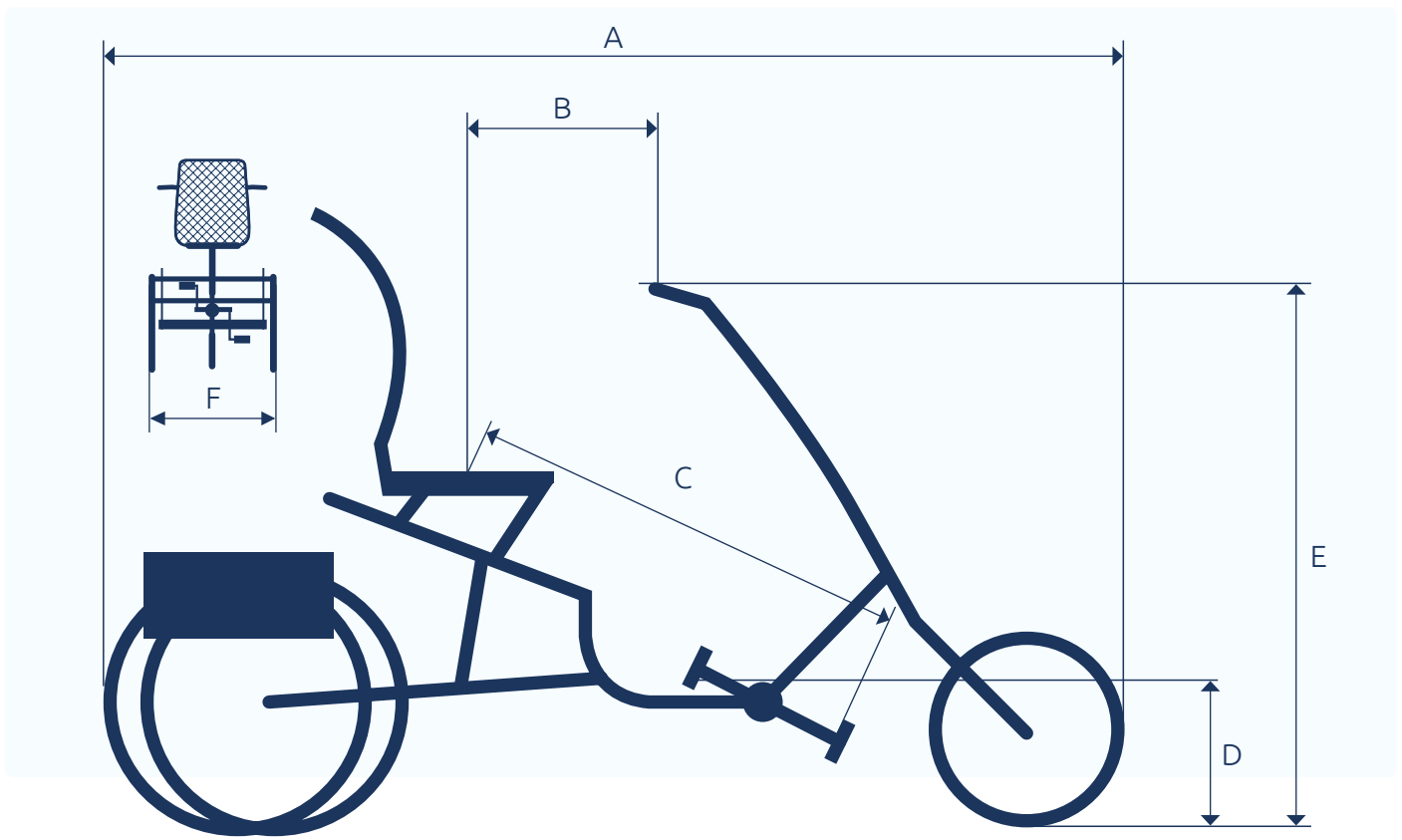

A

1960 mm

B

520 - 660 mm

C

760 - 1040 mm

D

360 mm

E

1060 - 1110 mm

F

760 mm

CONFORTABLE ET DOUX POUR LES GENOUX

Le Combo – Une sensation de conduite décontractée.

PV brut en €

NUMÉRO D'ARTICLE	21-SHO-04-00004	
POIDS ET CAPACITÉ DE CHARGE	 41 kg  100 kg  20 kg	
ÉQUIPEMENT DE SÉRIE	Cadre en acier 24/24", accès large et bas, différentiel, projecteur à LED + éclairage arrière alimentés par la batterie, pneus anticrevaision, frein parking, panier arrière, serrures à même variure, 7 vitesses avec système de freinage à rétropédalage, bySchulz Speedlifter Classic	
PRIX	Équipement de série sans options	5 099,00
ACCESSOIRES	Vous trouverez les accessoires disponibles sous Accessoires et options	P.74
OPTIONS	Peinture spéciale, 7 vitesses avec roue libre et freins à disque hydrauliques (avant + arrière)	P.81



- 1 Écran Purion
- 2 Moteur Bosch Active Line Plus · batterie 500 Wh
- 3 Panier arrière
- 4 7 vitesses avec système de freinage à rétro-pédalage



CONFORTABLE

Même sur de longs parcours.

Si vous recherchez un compagnon puissant, résistant **et très maniable avec une assise très confortable**, notre Combo est votre solution idéale. La position d'assise déportée vers l'arrière, le guidon haut et la selle large avec petit dossier offrent beaucoup de confort, même sur de longs trajets. Équipé d'un système de motorisation électrique de Bosch et d'une puissante batterie de 500 Wh, notre Combo vous offre une assistance fiable pour votre vie quotidienne en tant que concept de véhicule particulièrement confortable et utilisable pour chacun de manière simple et intuitive. Le grand panier vous offre par ailleurs beaucoup de place pour tout ce qu'il vous faut pour entreprendre une excursion décontractée.



Un grand confort d'assise et de conduite

Le Combo convient pour tous les adeptes des déplacements confortables. Grâce au tube de selle incliné vers l'arrière et au guidon haut, la conduite du Combo est un jeu d'enfant, même en conduite entièrement assistée, avec en plus un accès et une descente très faciles. Si la selle est réglée de manière optimale, vos pieds atteignent facilement le sol en position assise.



Position assise décontractée,
déportée vers l'arrière



Motorisation performante :
Bosch Active Line Plus



Autonomie
jusqu'à 75 km

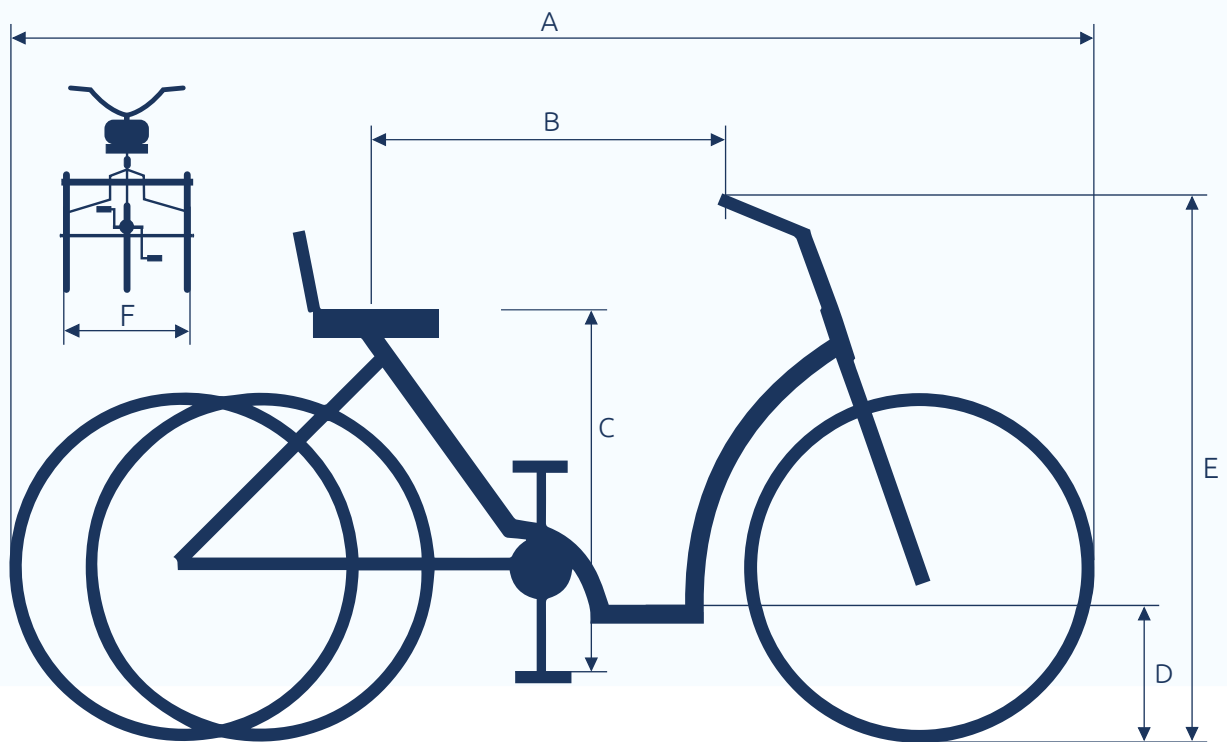

A

1870 mm

B

520 - 530 mm

C

740 - 920 mm

D

270 mm

E

1110 - 1150 mm

F

750 mm

UNE ASSISTANCE MOTORISÉE DYNAMIQUE

Le Roma – Vent en poupe inclus.

PV brut en €

NUMÉRO D'ARTICLE	21-SHO-04-00002		
POIDS ET CAPACITÉ DE CHARGE	 42 kg	 100 kg	 20 kg
ÉQUIPEMENT DE SÉRIE	Cadre en acier 24/24", accès large et bas, différentiel, projecteur à LED + éclairage arrière alimentés par la batterie, pneus anti-crevaison, fourche à suspension, tige de selle à suspension, frein parking, panier arrière, serrures à même variure, 7 vitesses avec système de freinage à rétropédalage, bySchulz Speedlifter Classic		
PRIX	Équipement de série sans options		4 699,00
ACCESSOIRES	Vous trouverez les accessoires disponibles sous Accessoires et options		P.74
OPTIONS	Peinture spéciale, coffre arrière verrouillable, panier avant, 7 vitesses avec roue libre et freins à disque hydrauliques (avant + arrière)		P.81



- 1 Écran Purion
- 2 Moteur Bosch Active Line - batterie 400 Wh
- 3 Accès bas et large
- 4 7 vitesses avec système de freinage à rétropédalage



CONFORTABLE

Toujours tout à portée de regard.

Notre Roma est un tricycle électrique qui permet de se sentir vraiment à l'aise. Il vous suffit d'appuyer sur un bouton pour activer une assistance dynamique. Celle-ci est fournie par la motorisation Bosch Active Line, qui assure une assistance électrique optimale grâce à la grande souplesse de fonctionnement de son capteur de force. Pendant votre déplacement, l'écran intégré vous affiche toutes les fonctions importantes : entre autres, votre vitesse moyenne, votre kilométrage journalier ou encore votre vitesse maximale. L'équipement de série comporte également un éclairage électrique activable, alimenté par la batterie. Bon à savoir : ce tricycle électrique n'est pas soumis au permis de conduire ni à une assurance.



Une excellente sensation de sécurité sur les longs parcours

Une assistance électrique optimale grâce au capteur de couple et une grande autonomie jusqu'à 65 km font de notre Roma le compagnon idéal pour les longs trajets. Ce tricycle électrique fournit une assistance dynamique par une simple pression sur un bouton. L'écran affiche toutes les fonctions importantes en un coup d'œil. Un éclairage électrique activable selon les besoins et alimenté par la batterie fait également partie du contenu de la livraison.





Assistance électrique optimale gérée avec l'aide d'un capteur de couple



Motorisation performante : Bosch Active Line



Autonomie jusqu'à 65 km

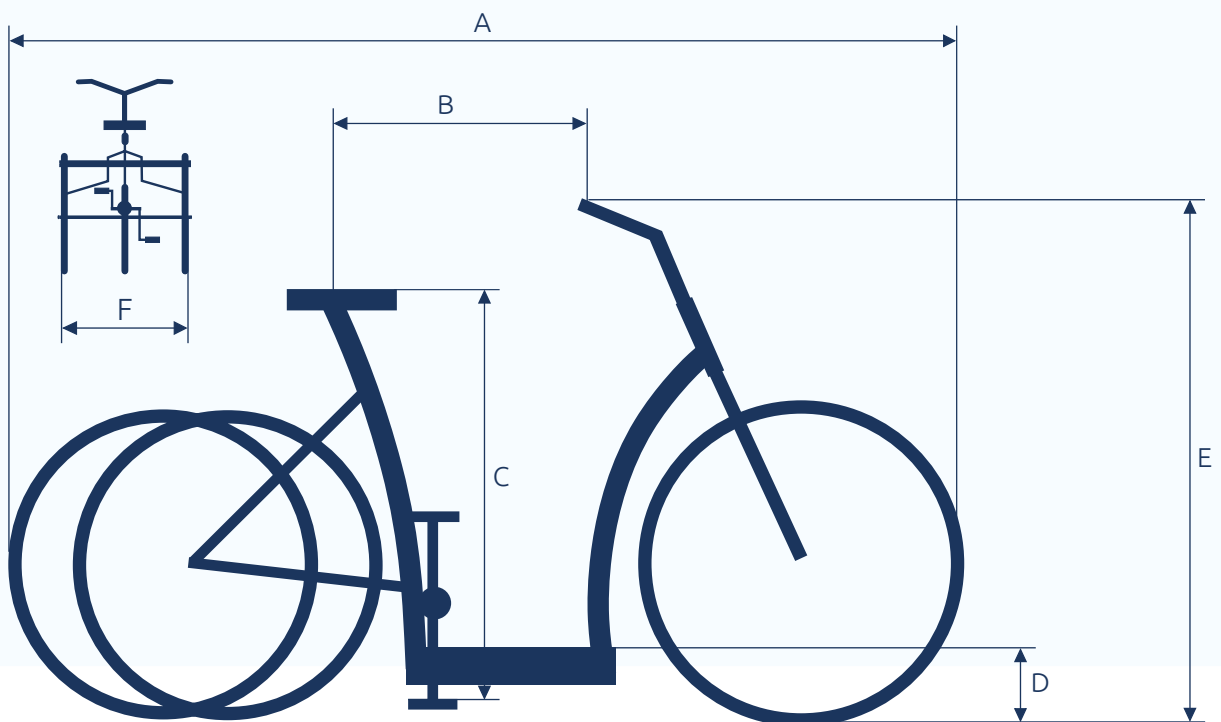

A

1980 mm

B

530 - 550 mm

C

700 - 890 mm

D

180 mm

E

1150 - 1250 mm

F

750 mm

LA SYMBIOSE DU CONFORT ET DE L'AUTOMATISME

Le Passo – une grande liberté pour vos trajets.

PV brut en €

NUMÉRO D'ARTICLE	21-SHO-08-00001		
POIDS ET CAPACITÉ DE CHARGE	 45 kg	 100 kg	 20 kg
ÉQUIPEMENT DE SÉRIE	Cadre en acier 24/24", accès large et bas, différentiel, fourche à suspension, tige de selle à suspension, projecteur à LED + éclairage arrière alimentés par la batterie, pneus antirevaison, serrures à même variure, panier arrière, 5 vitesses à passage automatique et à roue libre, bySchulz Speedlifter Classic		
PRIX	Équipement de série sans options		5 899,00
ACCESSOIRES	Vous trouverez les accessoires disponibles sous Accessoires et options		P.74
OPTIONS	Peinture spéciale, coffre arrière verrouillable, panier avant		P.81



- 1 Moteur Shimano Steps E6100 · batterie 504 Wh
- 2 Freins à disque avant et arrière avec fonction parking
- 3 Accès bas et large
- 4 5 vitesses à passage automatique et à roue libre



Bleu pigeon



L'illustration montre l'équipement de série

SÛR

Sur toutes les routes.

Avec notre Passo, vous avez toujours l'impression d'être dans le sprint final. Celui ou celle qui n'a pas envie de s'encombrer de gadgets techniques et qui souhaite tout simplement se déplacer automatiquement, trouvera son compagnon idéal avec ce tricycle électrique. Grâce à un puissant moteur Shimano Steps E6100 et à une boîte 5 vitesses automatique, la recherche pénible du bon rapport appartient enfin au passé. Des standards de sécurité élevés, des freins à disques hydrauliques et une fonction parking pour un stationnement en toute sécurité complètent ce tricycle électrique. Les roues de taille raisonnable de 24" permettent en outre de garder un centre de gravité bas, ce qui vous confère une sensation de conduite particulièrement sûre.



Une assistance puissante

Le Passo est taillé sur mesure pour ceux qui veulent se déplacer de manière simple, sans surabondance technique. L'ensemble conjugue une motorisation légère mais puissante avec une boîte de vitesses automatique, ce qui vous permet de vous concentrer pleinement sur votre trajet. Profitez de votre environnement avec l'assistance technique précieuse de ce tricycle électrique : grâce à sa simplicité de manipulation et à l'intelligence technique embarquée, Passo vous offre une grande liberté d'action lors de vos virées.



Passage automatique
des vitesses



Moteur performante :
Shimano Steps E6100



Autonomie jusqu'à 70 km
grâce à une batterie de 504 Wh

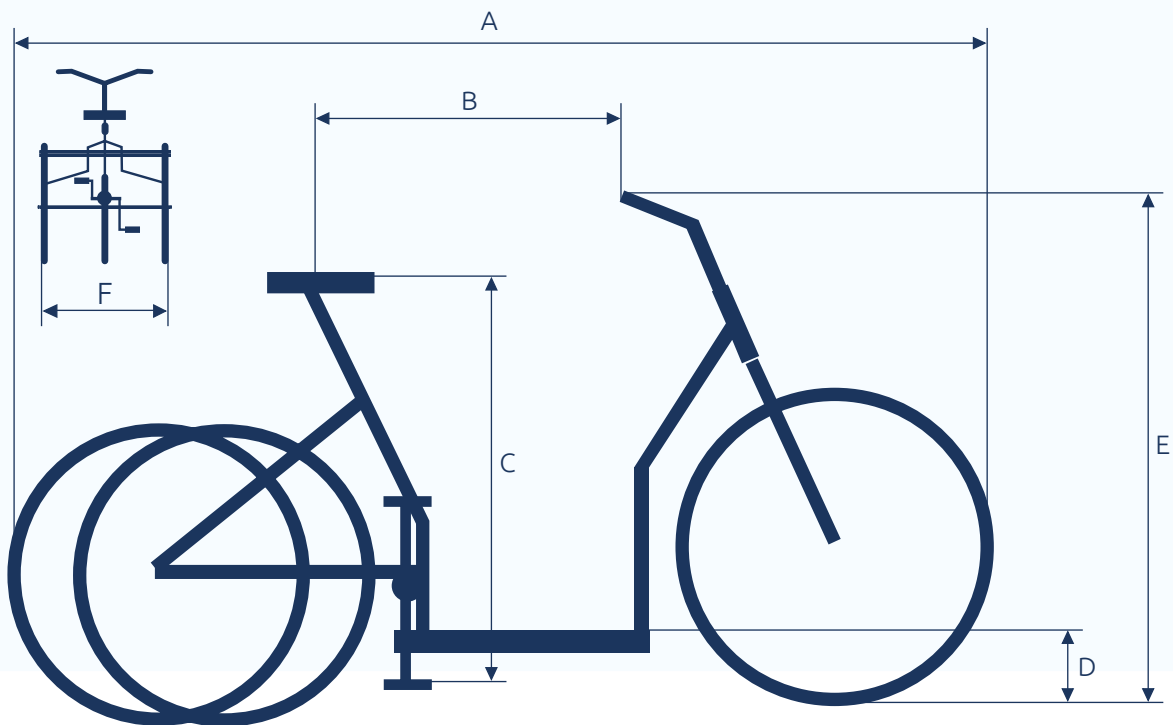

A

1930 mm

B

640 - 670 mm

C

800 - 960 mm

D

150 mm

E

1100 - 1160 mm

F

780 mm

LE CONCENTRÉ DE PUISSANCE PARMIS LES QUADRICYCLES

Le Tibo+ – pour avancer avec aisance.

PV brut en €

NUMÉRO D'ARTICLE 23-QUAD-04-00001

**POIDS ET
CAPACITÉ DE CHARGE**

 67 kg  180 kg  20 kg

ÉQUIPEMENT DE SÉRIE

Cadre en acier 16/20", différentiel, bras oscillant arrière suspendu, siège rembourré confortable avec dossier (réglable en hauteur+inclinaison), phare Lumotec IQ-XS High Beam (100 lux) avec fonction feu de route (150 lux), feu arrière avec fonction feu stop, pneus anticrevaison, serrure à même variure Abus Bordo, panier arrière Racktime BOXIT Large, dérailleur 14 vitesses Rohloff avec roue libre, tendeur de chaîne Rohloff

PRIX

Équipement de série sans options

9 599,00

ACCESSOIRES

Vous trouverez les accessoires disponibles sous Accessoires et options

P.74

OPTIONS

Peinture spéciale, siège premium ergonomique avec soutien lombaire, batterie de 725 Wh au lieu de 545 Wh, Rohloff e-Shift

P.81



1

Dérailleur 14 vitesses Rohloff avec roue libre

2

LED Remote + Kiox 300

3

Moteur Bosch Performance-Line CX avec logiciel Cargoline (système intelligent) · Batterie 545 Wh

Gris soie mat



PUISSANT

En avant sur quatre roues.

En choisissant notre Tibo+, vous optez pour un **quadricycle particulièrement puissant et confortable**. Équipé d'un moteur Bosch Performance Line CX alimenté par une puissante batterie de 545 Wh et de freins à disques hydrauliques, Tibo+ est un concentré de puissance qui vous permet de maîtriser tous vos trajets avec aisance. Son siège confortable avec une grande surface d'assise peut en plus être réglé rapidement et simplement en hauteur et en inclinaison, pour que vous soyez également bien préparé pour des virées plus longues. Grâce à une utilisation intuitive et au sentiment de sécurité que procure les quatre roues, vous pouvez compter à tout moment sur un compagnon fiable et sportif.



Le confort vous accompagne partout

Les suspensions avant et arrière du quadricycle fonctionnent en parfaite harmonie pour assurer un équilibre optimal et une stabilité parfaite. Qu'il s'agisse de routes cahoteuses, de passages sur des trottoirs ou de chemins de terre, la suspension assure une compensation fiable des irrégularités et des nids-de-poule. Grâce à la réduction des vibrations et des chocs, vous pouvez compter sur une expérience de conduite calme et sûre.



Convient aux personnes
lourdes (<180 kg)



Moteur performante :
Performance Line CX



Autonomie jusqu'à 75 km
grâce à une batterie de 545 Wh

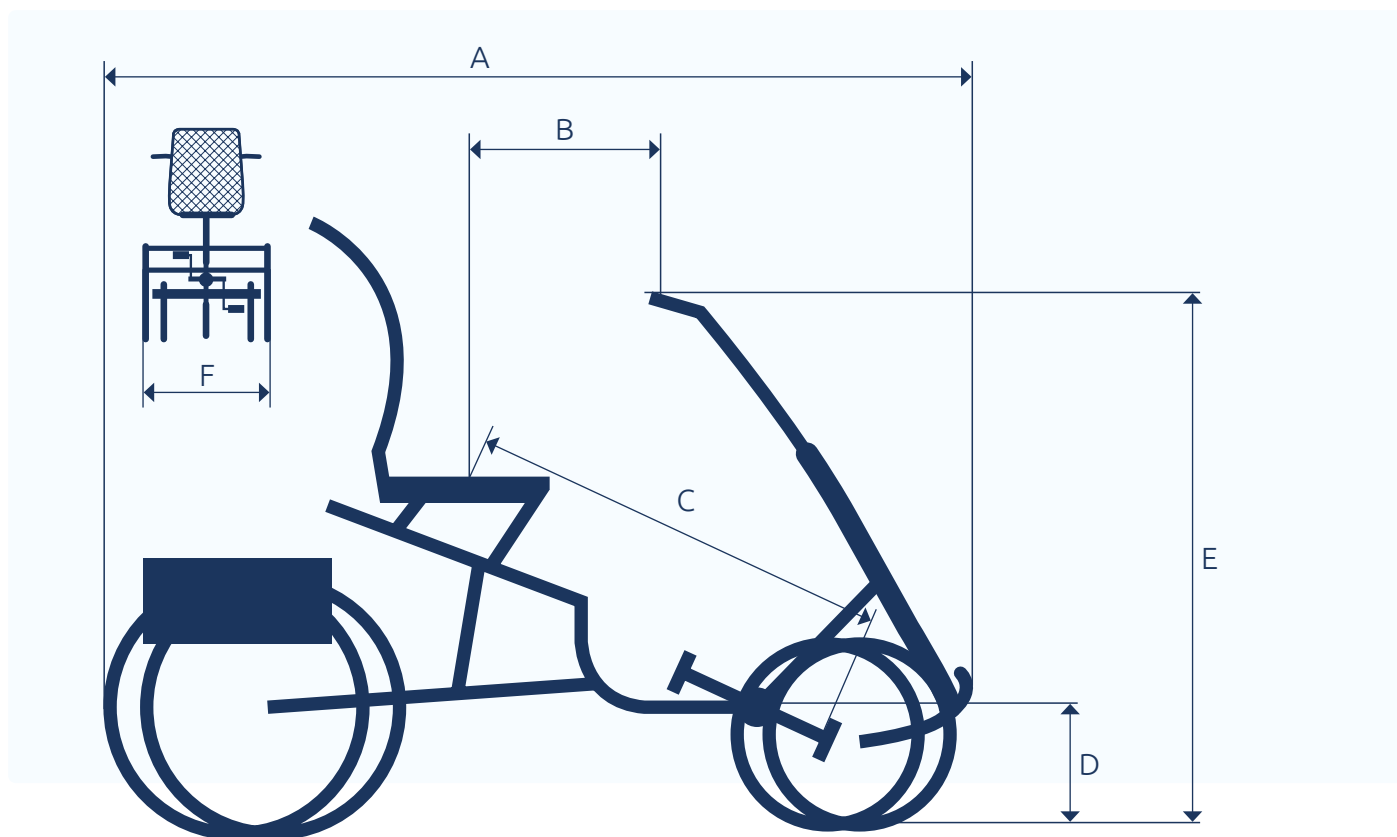

A

1770 mm

B

520 - 660 mm

C

760 - 1040 mm

D

360 mm

E







1060 - 1110 mm

F

865 mm

SE SENTIR À L'AISE ET SE DÉTENDRE

Le ScooterTrike (FM) – confortable et simple.

VERSION	ScooterTrike (sans moteur) 21-SCT-01-00006	ScooterTrike FM (avec moteur) 21-SCT-03-00001
POIDS	 35 kg	 41 kg
CAPACITÉ DE CHARGE	 100 kg  20 kg	 100 kg  20 kg
ÉQUIPEMENT DE SÉRIE	Cadre en acier 16/20", différentiel, bras oscillant arrière suspendu, siège rembourré avec dossier (hauteur + inclinaison réglables), projecteur LED + éclairage arrière, dynamo moyeu, frein parking, panier arrière, 7 vitesses avec système de freinage à rétropédalage	En supplément : Système de moteur de roue avant Ansmann batterie 324 Wh, pneus anticrevaision, antivol de cadre, projecteur LED + éclairage arrière alimentés par la batterie
PRIX (PV brut en €)	2 849,00	4 649,00
ACCESSOIRES	Vous trouverez les accessoires disponibles sous Accessoires et options P.74	
OPTIONS	Peinture spéciale, pneus anticrevaision, 7 vitesses avec roue libre et système de freinage Rollerbrake, siège premium ergonomique avec soutien lombaire, batterie de 482 Wh au lieu de 324 Wh P.81	



- 1 Levier de blocage
- 2 FM : Système de moteur de roue avant Ansmann - batterie 324 Wh
- 3 Panier arrière
- 4 7 vitesses avec système de freinage à rétropédalage



SPORTIF

En route avec aisance.

Impressionnant par sa facilité d'utilisation, notre ScooterTrike conjugue le plaisir de la conduite confortable et sportive. Le siège haut crée une position assise confortable et verticale, qui rend l'utilisation de votre cycle non seulement plus intuitive et plus simple, mais qui vous permet également de maîtriser de longues distances à tout moment. Malgré sa taille, la roue avant de 16 pouces assure une excellente manœuvrabilité en zone urbaine et campagnarde. Fidèle à la devise « Monter et prendre la route », notre ScooterTrike est ainsi également un modèle idéal pour débutants. Bon à savoir : Ce modèle est également disponible avec un moteur électrique sous la dénomination **ScooterTrike FM**.



Prendre la route de manière confortable

Notre ScooterTrike s'adresse à tous ceux qui aiment le confort. Réglable rapidement et simplement en hauteur et en inclinaison, le siège à grande surface d'assise offre une position assise décontractée, qui permet à tout moment de superviser aisément la circulation. Pour arrêter, il vous suffit de retirer simplement un pied de la pédale pour atteindre ainsi le sol en position assise.



Assise confortable



Bras oscillant
arrière suspendu



Position de pédalage idéale
pour ménager les genoux

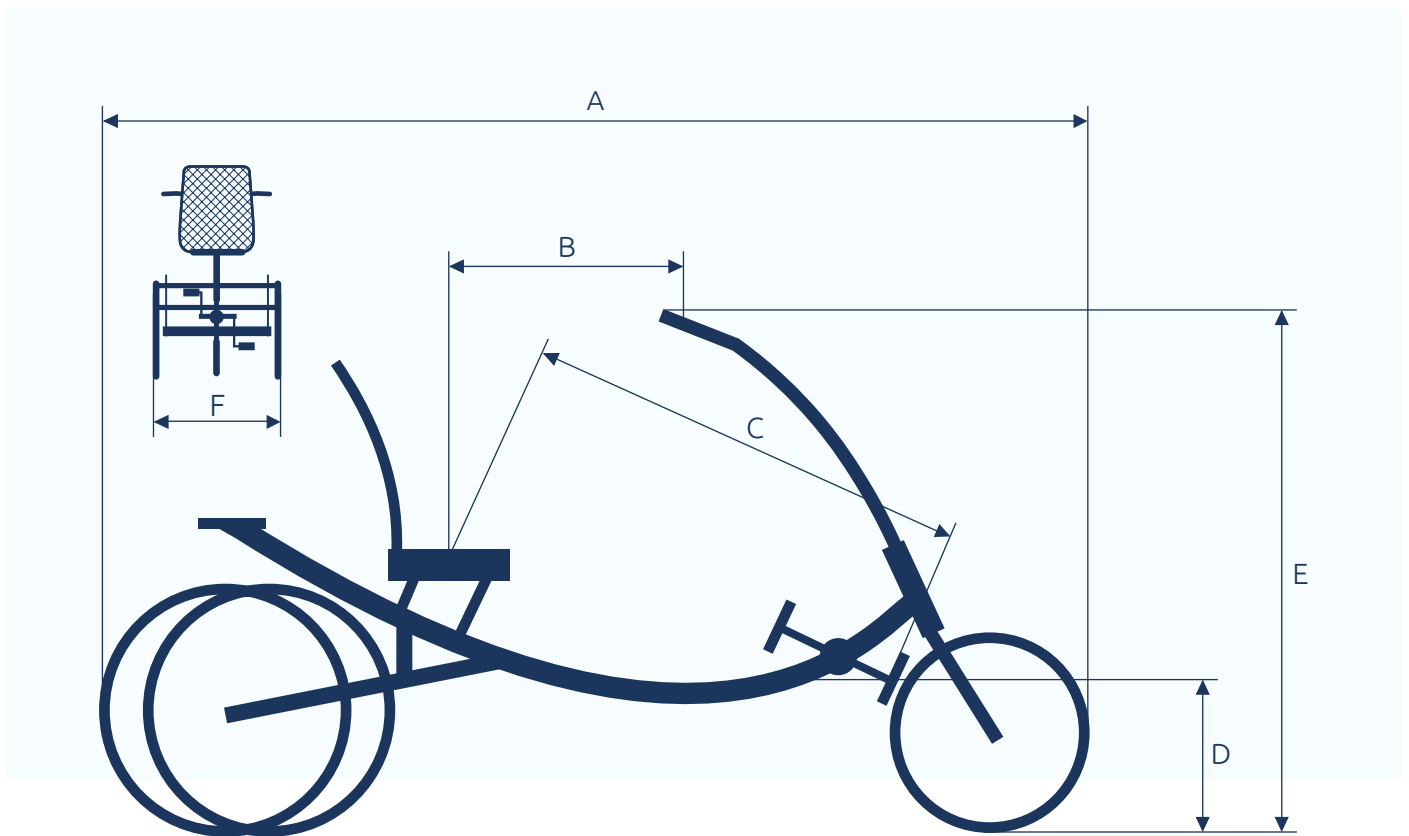

A

1990 mm

B

540 - 620 mm

C

760 - 1040 mm

D

470 mm

E

1130 - 1180 mm

F

780 mm

SILENCIEUX, LÉGER ET PERFORMANT

Le Comfort (FM) – un véritable multitalent.

VERSION

Comfort (sans moteur)
21-SHO-01-00005

Comfort FM (avec moteur)
21-SHO-03-00004

POIDS

 32 kg

 37 kg

CAPACITÉ DE CHARGE

 100 kg  20 kg

 100 kg  20 kg

ÉQUIPEMENT DE SÉRIE

Cadre en acier 24/24", accès large et bas, différentiel, projecteur à LED + éclairage arrière, dynamo moyeu, frein parking, panier arrière, 7 vitesses avec système de freinage à rétropédalage, bySchulz Speedlifter Classic

En supplément : Système de moteur de roue avant Ansmann, batterie 324 Wh, projecteur LED + éclairage arrière alimentés par la batterie, pneus anticrevaion, antivol de cadre

PRIX (PV brut en €)

2 299,00

4 099,00

ACCESSOIRES

Vous trouverez les accessoires disponibles sous Accessoires et options P.74

OPTIONS

Peinture spéciale, pneus anticrevaion, panier avant, 7 vitesses avec roue libre et système de freinage Rollerbrake, moteur avant avec écran, batterie de 482 Wh au lieu de 324 Wh P.81



- 1 Antivol de cadre
- 2 FM : Système de moteur de roue avant Ansmann · batterie 324 Wh
- 3 Panier arrière
- 4 7 vitesses avec système de freinage à rétro-pédalage

Beige nacré



CONFORTABLE

Facile à diriger, position assise confortable.

La selle large, le dossier haut et l'accès bas de notre tricycle Comfort en font un compagnon confortable et sûr. L'inclinaison vers l'arrière de la position assise vous facilite la montée et la descente, tandis que le petit dossier vous offre la sécurité nécessaire pour la stabilité de votre position sur la selle pendant les longs trajets. Bon à savoir : Notre tricycle Comfort pour adultes est également disponible en version électrique. La version électrique Comfort FM est un véritable multitalent : silencieux, léger et puissant, le système de motorisation offre six niveaux d'assistance pour une adaptation optimale à vos besoins personnels. La position d'assise fortement décalée vers l'arrière et le guidon haut assure une sensation de conduite décontractée maximale.



Une bonne vue d'ensemble pour une excellente sécurité

Le nom de ce tricycle annonce la couleur. Attendez-vous à beaucoup de confort, d'aisance et de sécurité. Si la selle est réglée correctement, vos pieds atteignent facilement le sol en position assise. Le tube-support oblique et la position inclinée vers l'arrière du siège qui en découle vous permettent de profiter d'une grande stabilité, mais aussi d'une bonne vue d'ensemble au-delà de votre roue avant et de votre environnement.



Position assise décontractée,
déportée vers l'arrière



Accès bas



Selle large et dossier

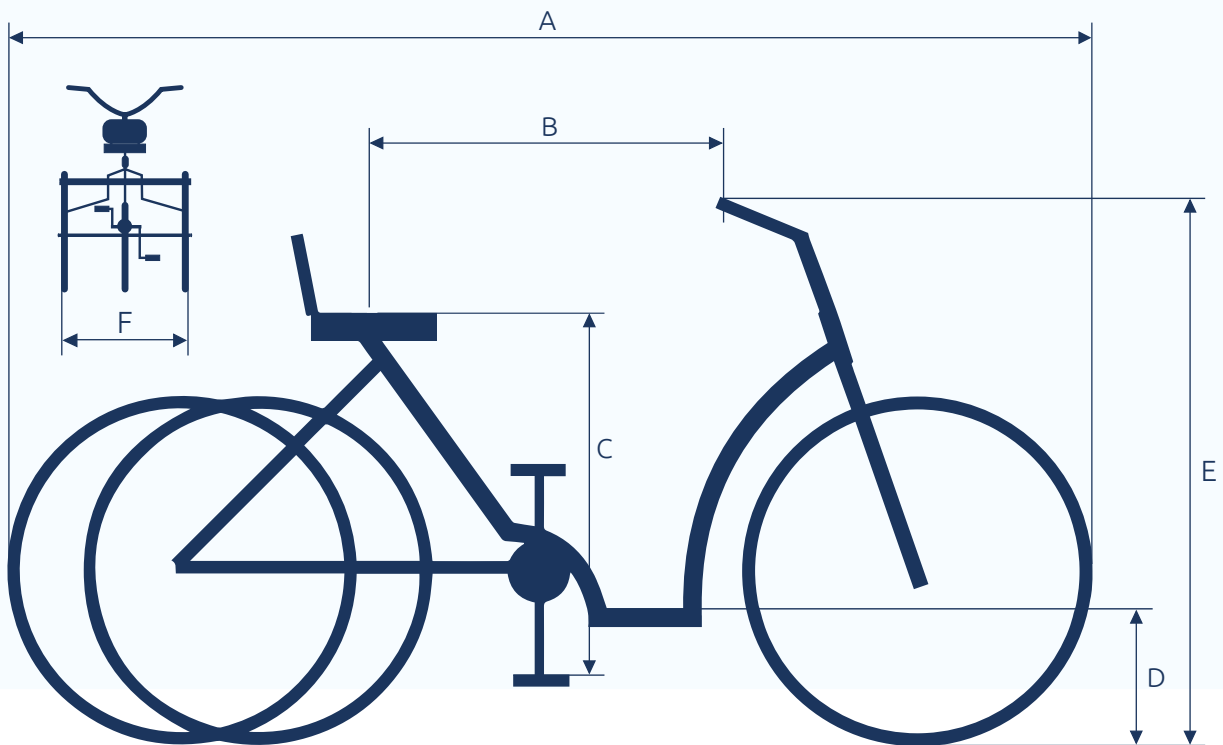

A

1870 mm

B

520 - 530 mm

C

740 - 920 mm

D

270 mm

E

1110 - 1150 mm

F

750 mm

ROBUSTE ET SÛR

Le Grazia – une aide quotidienne fiable.

PV brut en €

NUMÉRO D'ARTICLE	21-REH-04-00001	
POIDS ET CAPACITÉ DE CHARGE	 48 kg  120 kg  25 kg	
ÉQUIPEMENT DE SÉRIE	Cadre en acier 26/24", accès large et bas, différentiel, projecteur à LED + éclairage arrière alimentés par la batterie, pneus anticrevaision, fourche à suspension, tige de selle à suspension, coffre arrière verrouillable, serrures à même variure, 7 vitesses avec système de freinage à rétropédalage	
PRIX	Équipement de série sans options	5 499,00
ACCESSOIRES	Vous trouverez les accessoires disponibles sous Accessoires et options	P.74
OPTIONS	Peinture spéciale, panier avant, 7 vitesses avec roue libre et freins à disques hydrauliques (avant + arrière)	P.81



- 1 Écran Purion
- 2 Moteur Bosch Active Line Plus · batterie 500 Wh
- 3 Accès bas et large
- 4 7 vitesses avec système de freinage à rétro-pédalage



Rotax argent



L'illustration montre l'équipement de série

PERFORMANT

Toujours la bonne assistance.

Robuste, sûr et endurant. Grâce à sa puissante motorisation Active Line plus de Bosch et à sa grande autonomie, vous pouvez compter sur une aide quotidienne robuste et sûre. Avec ses quatre niveaux d'assistance électrique de pédalage, le Grazia vous fournit une aide précieuse dans toutes les circonstances et même sur de longs parcours.



Se déplacer en toute simplicité

La forme classique du cadre vous offre un accès bas pour que vous puissiez monter et descendre sans aucun problème. L'atout supplémentaire : D'une longévité exceptionnelle, les PowerPacks Active Line sont facilement démontables pour le chargement mais peuvent également être chargés directement sur le vélo.



Accès large et bas



Montée et descente simples



Grand coffre verrouillable

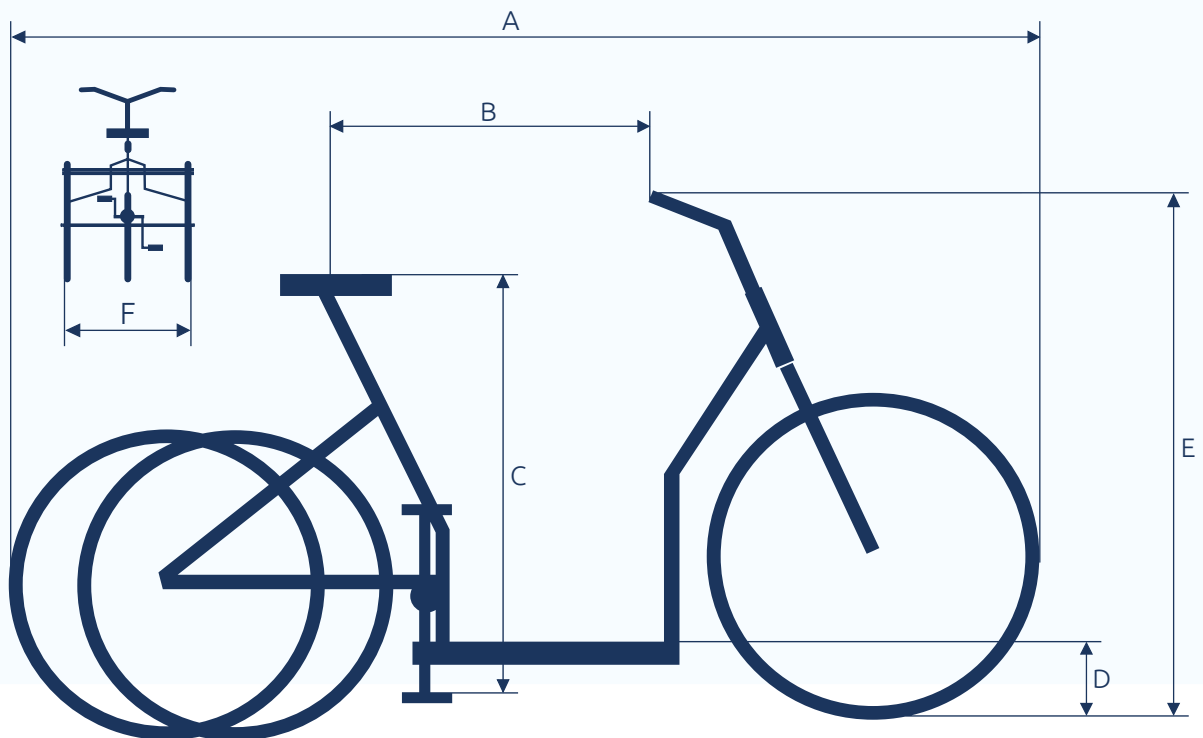

A

2070 mm

B

550 - 580 mm

C

780 - 920 mm

D

180 mm

E

1040 - 1100 mm

F

750 mm

TOUT LE MONDE Y TROUVE SON COMPTE

Tricycles pfautec

Les tricycles deviennent de plus en plus populaires, surtout en tant qu'aide pour les personnes à mobilité réduite.

Pour récupérer un peu plus d'**autodétermination et de joie de vivre** – vous pouvez compter sur nos tricycles.





Appeltje
WELKOM IN MAASTRICHT

SPORTIF ET SÛR

Le Trizon – avec beaucoup de style vers la destination.

PV brut en €

NUMÉRO D'ARTICLE	21-SCT-01-00007		
POIDS ET CAPACITÉ DE CHARGE	 37,5 kg	 100 kg	 20 kg
ÉQUIPEMENT DE SÉRIE	Cadre en acier 16/20", différentiel, bras oscillant arrière suspendu, siège rembourré avec dossier (hauteur + inclinaison réglables), projecteur LED + éclairage arrière, dynamo moyeu, pneus anticrevaison, panier arrière, 7 vitesses avec roue libre		
PRIX	Équipement de série sans options		3 599,00
ACCESSOIRES	Vous trouverez les accessoires disponibles sous Accessoires et options		P.74
OPTIONS	Peinture spéciale, siège premium ergonomique avec soutien lombaire		P.81



1

Levier de blocage

2

Siège confortable à grande surface d'assise

3

Freins à disques avant et arrière avec fonction parking



UN EXCELLENT SENTIMENT DE SÉCURITÉ SUR TOUTES LES VOIES

Le Proven – La sécurité dans un design classique.

PV brut en €

NUMÉRO D'ARTICLE	21-SHO-01-00002	
POIDS ET CAPACITÉ DE CHARGE	 27 kg  100 kg  20 kg	
ÉQUIPEMENT DE SÉRIE	Cadre en acier 26/24", différentiel, projecteur à LED + éclairage arrière, dynamo moyeu, frein parking, panier arrière, 3 vitesses avec système de freinage à rétropédalage	
PRIX	Équipement de série sans options	1 799,00
ACCESSOIRES	Vous trouverez les accessoires disponibles sous Accessoires et options	P.74
OPTIONS	Peinture spéciale, fourche à suspension, tige de selle à suspension, pneus anticrevaision, coffre arrière verrouillable, panier avant, 7 vitesses avec système de freinage à rétropédalage, moteur avant/écran/batterie 324 Wh, moteur avant/écran/batterie 482 Wh	P.81



1

Levier de blocage

2

Panier arrière

3

Dynamo moyeu

4

3 vitesses avec système de freinage à rétro-pédalage



Noir profond



VOTRE ASSISTANT FLEXIBLE

Le Classic – idéal pour vos transports.

PV brut en €

NUMÉRO D'ARTICLE	21-SHO-01-00001		
POIDS ET CAPACITÉ DE CHARGE	 33 kg	 100 kg	 20 kg
ÉQUIPEMENT DE SÉRIE	Cadre en acier 26/24", accès large et bas, différentiel, projecteur à LED + éclairage arrière, dynamo moyeu, frein parking, panier arrière, 3 vitesses avec système de freinage à rétropédalage		
PRIX	Équipement de série sans options		1 949,00
ACCESSOIRES	Vous trouverez les accessoires disponibles sous Accessoires et options		P.74
OPTIONS	Peinture spéciale, fourche à suspension, tige de selle à suspension, pneus anticrevaision, coffre arrière verrouillable, panier avant, 7 vitesses avec roue libre et système de freinage Rollerbrake, moteur avant, écran (voir Napoli)		P.81



- 1 Frein parking V-Brake
- 2 Panier arrière
- 3 Accès bas et large
- 4 3 vitesses avec système de freinage à rétro-pédalage



Bleu acier





L'illustration montre l'équipement de série

UN POIDS PLUME ROBUSTE

Le Special – robuste et très léger.

PV brut en €

NUMÉRO D'ARTICLE	21-SHO-01-00003	
POIDS ET CAPACITÉ DE CHARGE	 29 kg  100 kg  20 kg	
ÉQUIPEMENT DE SÉRIE	Cadre en aluminium 26/24", accès large et bas, différentiel, fourche à suspension, tige de selle à suspension, projecteur à LED + éclairage arrière, dynamo moyeu, frein parking, panier arrière, 7 vitesses avec système de freinage à rétropédalage	
PRIX	Équipement de série sans options	2 199,00
ACCESSOIRES	Vous trouverez les accessoires disponibles sous Accessoires et options	P.74
OPTIONS	Peinture spéciale, pneus antirevaison, panier avant, moteur avant/écran/batterie 324 Wh, moteur avant/écran/batterie 482 Wh	P.81



1

Cadre léger en aluminium

2

Panier arrière

3

Accès bas et large

4

7 vitesses avec système de freinage à rétro-pédalage

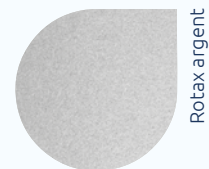

Rotax argent



L'illustration montre l'équipement de série

EN ROUTE AVEC ENTRAIN

Le Napoli – beaucoup d'ardeur avec peu d'effort.

PV brut en €

NUMÉRO D'ARTICLE	21-SHO-03-00002	
POIDS ET CAPACITÉ DE CHARGE	 38 kg  100 kg  20 kg	
ÉQUIPEMENT DE SÉRIE	Cadre en acier 26/24", accès large et bas, différentiel, projecteur à LED + éclairage arrière alimentés par la batterie, pneus anticrevaion, frein parking, antivol de cadre, panier arrière, 3 vitesses avec système de freinage à rétropédalage	
PRIX	Équipement de série sans options	3 749,00
ACCESSOIRES	Vous trouverez les accessoires disponibles sous Accessoires et options	P.74
OPTIONS	Peinture spéciale, fourche à suspension, tige de selle à suspension, 7 vitesses avec système de freinage à rétropédalage, 7 vitesses avec roue libre et système de freinage Rollerbrake, panier avant, panier arrière verrouillable, batterie de 482 Wh au lieu de 324 Wh	P.81



- 1 FM : Système de moteur de roue avant Ansmann · batterie 324 Wh
- 2 Antivol de cadre
- 3 Accès bas et large
- 4 3 vitesses avec système de freinage à rétro-pédalage



Bleu acier



L'illustration montre l'équipement de série

LE COMPAGNON FIDÈLE

Ally (FM) – petit, mais costaud.

VERSION

Ally (sans moteur)
21-SHO-01-00004

Ally FM (avec moteur)
21-SHO-03-00003

POIDS

 33 kg

 38 kg

CAPACITÉ DE CHARGE

 100 kg  20 kg

 100 kg  20 kg

ÉQUIPEMENT DE SÉRIE

Cadre en acier 24/24", accès large et bas, différentiel, dynamo moyeu, projecteur à LED + éclairage arrière, frein parking, panier arrière, 7 vitesses avec système de freinage à rétropédalage, bySchulz Speedlifter Classic

En supplément : Système de moteur de roue avant Ansmann, batterie 324 Wh, projecteur LED + éclairage arrière alimentés par la batterie, pneus anticrevaision, antivol de cadre

PRIX (PV brut en €)

2 249,00

4 049,00

ACCESSOIRES

Vous trouverez les accessoires disponibles sous Accessoires et options P.74

OPTIONS

Peinture spéciale, tige de selle à suspension, panier avant, panier arrière verrouillable, 7 vitesses avec roue libre et système de freinage Rollerbrake, batterie de 482 Wh au lieu de 324 Wh P.81



- 1 FM : Système de moteur de roue avant Ansmann · batterie 324 Wh
- 2 Antivol de cadre
- 3 Accès bas et large
- 4 7 vitesses avec système de freinage à rétropédalage



L'illustration montre l'équipement de série (modèle : Ally FM)

UNE BONNE VUE D'ENSEMBLE EN TOUTES CIRCONSTANCES

Le Siena – rouler avec une visibilité prévoyante.



PV brut en €

NUMÉRO D'ARTICLE	21-TBI-01-00001	
POIDS ET CAPACITÉ DE CHARGE	 36 kg  100 kg  20 kg	
ÉQUIPEMENT DE SÉRIE	Cadre en acier 20/26", accès large et bas, projecteur à LED + éclairage arrière, frein parking, freins à disques hydrauliques à l'avant, tige de selle à suspension, suspension élastomère, panier avant, 7 vitesses avec système de freinage à rétropédalage	
PRIX	Équipement de série sans options	3 199,00
ACCESSOIRES	Vous trouverez les accessoires disponibles sous Accessoires et options	P.74
OPTIONS	Peinture spéciale, pneus anticrevaision, 7 vitesses avec roue libre, panier arrière	P.81

- 1 Frein parking V-Brake
- 2 Panier avant
- 3 Accès bas et large
- 4 7 vitesses avec système de freinage à rétro-pédalage

Rouge pourpre



UN T-BIKE POUR SE SENTIR À L'AISE

L'Asolo – toujours une bonne vue d'ensemble.

PV brut en €

NUMÉRO D'ARTICLE	21-TBI-02-00001		
POIDS ET CAPACITÉ DE CHARGE	 47 kg	 100 kg	 20 kg
ÉQUIPEMENT DE SÉRIE	Cadre en acier 20/26", accès large et bas, projecteur à LED + éclairage arrière alimentés par la batterie, pneus antirevaison, frein parking, freins à disques hydrauliques à l'avant, tige de selle à suspension, antivol de cadre, suspension élastomère, panier avant, 7 vitesses avec système de freinage à rétropédalage		
PRIX	Équipement de série sans options		5 199,00
ACCESSOIRES	Vous trouverez les accessoires disponibles sous Accessoires et options		P.74
OPTIONS	Peinture spéciale, 7 vitesses avec roue libre, batterie de 482 Wh au lieu de 324 Wh		P.81



- 1 Écran avec unité de commande rapprochée
- 2 Moteur Bafang Max Drive · batterie 324 Wh
- 3 Antivol de cadre
- 4 7 vitesses avec système de freinage à rétropédalage



Noir mat



IDÉAL POUR LES ADOLESCENT(E)S

Le Mobile – le petit modèle d'entrée de gamme.

PV brut en €

NUMÉRO D'ARTICLE	21-REH-01-00002		
POIDS ET CAPACITÉ DE CHARGE	 28 kg	 100 kg	 10 kg
ÉQUIPEMENT DE SÉRIE	Cadre en acier 24/20", accès large et bas, différentiel, projecteur à LED + éclairage arrière, fourche à suspension, dynamo moyeu, frein parking, panier arrière, 3 vitesses avec système de freinage à rétropédalage, bySchulz Speedlifter Classic		
PRIX	Équipement de série sans options		2 199,00
ACCESSOIRES	Vous trouverez les accessoires disponibles sous Accessoires et options		P.74
OPTIONS	Peinture spéciale, tige de selle à suspension, pneus anticreva- sion, panier avant, 7 vitesses avec système de freinage à rétropédalage, 7 vitesses avec roue libre et système de freinage Rollerbrake, moteur avant/écran/batterie 324 Wh, moteur avant/écran/batterie 482 Wh		P.81



- 1 Frein parking V-Brake
- 2 Fourche à suspension
- 3 Dynamo moyeu
- 4 3 vitesses avec système de freinage à rétro-pédalage



BICYCLETTES

Pour que tout le monde démarre avec une **bonne sensation de conduite.**

Les bicyclettes de pfautec sont toutes ciblées sur les deux aspects les plus importants de la mobilité avec restrictions : la **sécurité** et le **confort**.





PRATIQUE ET SÛR

S1 et S3 – sûrs sur toutes les voies.

VERSION

S1 (sans moteur)
21-ZW-01-00001

S3 (avec moteur)
21-ZW-03-00001

POIDS

 17 kg

 22 kg

CAPACITÉ DE CHARGE

 100 kg  20 kg

 100 kg  20 kg

ÉQUIPEMENT DE SÉRIE

Cadre en aluminium 26", accès bas, projecteur LED + éclairage arrière, pneus anticrevaillon, dynamo moyeu, antivol de cadre, fourche à suspension, tige de selle à suspension, 7 vitesses avec système de freinage à rétro pédalage

En supplément : Système de moteur de roue avant Ansmann · batterie 324 Wh, projecteur LED + éclairage arrière alimentés par la batterie

PRIX (PV brut en €)

1 199,00

2 599,00

OPTIONS

Peinture spéciale, 7 vitesses avec roue libre (au lieu des 7 vitesses avec système de freinage à rétro pédalage), batterie de 482 Wh au lieu de 324 Wh

P.81



- 1 Cadre en aluminium
- 2 FM : Système de moteur de roue avant Ansmann · batterie 324 Wh
- 3 Antivol de cadre
- 4 7 vitesses avec système de freinage à rétropédalage



ACCESSOIRES ET OPTIONS

Des aides utiles pour chaque modèle.

Vous trouverez ici tous les équipements qui vous faciliteront l'utilisation de votre futur tricycle et qui la rendront plus agréable. Pour vous donner un meilleur aperçu, nous avons subdivisé les articles en groupes de produits. Vous pourrez ainsi vous faire une idée plus rapidement et sans aucun problème.





Plaque adaptatrice

pour le montage du support d'aide à la marche sur
les modèles avec Racktime Box



Compatibilité : Scoobo+, Tibo+

Gauche · N° d'art. : 17-26-01-00051 · 22,90 €

Droite · N° d'art. : 17-26-01-00052 · 22,90 €

Jeu de supports pour aides à la marche

pour le montage sur un tricycle classique



Compatibilité : Combo, Roma, Passo, Comfort, Comfort FM, Grazia, Proven, Classic, Special, Napoli, Ally, Ally FM, Siena, Asolo, Mobile, S1, S3, pour les modèles avec fourche à suspension, uniquement avec un support spécial d'aide à la marche pour fourche à suspension

N° d'art. : 17-26-01-00008 · 49,00 €

Support d'aide à la marche

avec fixation de montage pour tricycles



Compatibilité : Scoobo, Scoobo+, Tibo+, ScooterTrike, ScooterTrike FM, Trizon

N° d'art. : 17-26-01-00043 · 88,90 €

Cale-pied

pour la stabilisation des pieds



Compatibilité : tous les modèles

Taille <40 · N° d'art. : 17-26-01-00013 · 160,00 €

Taille 40-43 · N° d'art. : 17-26-01-00014 · 160,00 €

Taille >44 · N° d'art. : 17-26-01-00015 · 160,00 €

Siège premium ergonomique

avec soutien lombaire ajustable et
dossier de grand confort



Compatibilité : Scoobo, Scoobo+, Tibo+,
ScooterTrike, ScooterTrike FM, Trizon

N° d'art. : 17-19-04-00009 · 649,00 €

Housse de protection contre les intempéries

protège contre les phénomènes météorologiques



Compatibilité : tous les modèles

Petite (190 x 70 x 145 cm) · N° d'art. : 17-26-01-00041 · 59,90 €

Grande (200 x 80 x 130 cm) · N° d'art. : 17-26-01-00040 · 59,90 €

Rétroviseur

pour garder une visibilité globale



Compatibilité : tous les modèles

N° d'art. : 17-26-01-00009 · 34,00 €

Rétroviseur d'extrémité de guidon

pour garder une visibilité globale



Compatibilité : Scoobo, Scoobo+, Tibo+, Trizon,
ScooterTrike, ScooterTrike FM

N° d'art. : 17-26-01-00050 · 38,90 €

Aide au changement de vitesse (ergonomique)

changer facilement de rapport – sans grand effort



Compatibilité : Scoobo, Combo, Roma, Mobile, Napoli, ScooterTrike, ScooterTrike FM, Grazia, Trizon, Proven, Classic, Special, Napoli, Ally, Ally FM, Siena, Asolo, Mobile

N° d'art. : 17-26-01-00044 · 89,90 €

Raccourcisseur de manivelle rond

pour raccourcir la distance entre
les pédales et la selle



Compatibilité : tous les modèles

N° d'art. : 17-26-01-00037 · 99,00 €

Réducteur de manivelle

pour réduire le rayon de pédalage



Compatibilité : tous les modèles

Droite · N° d'art. : 17-26-01-00030 · 269,00 €

Gauche · N° d'art. : 17-26-01-00031 · 269,00 €

Raccourcisseur de manivelle

pour compenser les raccourcissements de jambes



Compatibilité : tous les modèles

Sans adaptateur · N° d'art. : 17-26-01-00007 · 60,00 €

Adaptateur · N° d'art. : 17-26-01-00029 · 15,00 € pce

Tuteur de jambe

pour la stabilisation des jambes et des pieds



Compatibilité : tous les modèles

N° d'art. : 17-26-01-00002 · 399,00 €

Pédales pour home trainer

pour une fixation simple et rapide



Compatibilité : tous les modèles

N° d'art. : 17-01-01-00046 · 27,90 €

Cale-pieds

empêche le glissement vers l'avant



Compatibilité : tous les modèles

N° d'art. : 17-26-01-00010 · 85,00 €

Fixation de main

pour un meilleur guidage de la main sur le guidon



Compatibilité : tous les modèles

N° d'art. : 17-26-01-00017 · 139,00 €

Support de guidon radial

pour une bonne prise en main



Compatibilité : Grazia, Proven, Classic, Special, Napoli, Ally, Ally FM, Siena, Asolo, Mobile

N° d'art. : 17-26-01-00020 · 130,00 €

Antivol de sécurité

pour sécuriser votre tricycle



Compatibilité : ScooterTrike, ScooterTrike FM, Comfort, Comfort FM, Trizon, Proven, Classic, Special, Napoli, Ally, Ally FM, Siena, Asolo, Mobile

N° d'art. : 17-07-01-00063 · 69,00 €

Support thérapeutique

Kit de postéquipement pour bicyclette existante

(pas pour Pedelec)



Compatibilité : deux roues avec moyeu à vitesses intégrées et sans assistance moteur.

16» · N° d'art. : 17-20-01-00002 · 495,00 €

20» · N° d'art. : 17-20-01-00003 · 495,00 €

24» · N° d'art. : 17-20-01-00004 · 495,00 €

26» · N° d'art. : 17-20-01-00005 · 495,00 €

28» · N° d'art. : 17-20-01-00006 · 495,00 €

Frein de stationnement

Empêche le déplacement lors de la montée et de la descente



Compatibilité : tous les modèles avec frein V-Brake mécanique.

N° d'art. : 17-02-02-00083 · 79,00 €

POUR ENCORE PLUS DE PLAISIR DE CONDUITE

Options

		PV brut en €
ASPECT OPTIQUE	Peinture spéciale (22 couleurs disponibles)	186,00
CONFORT	Fourche à suspension	79,00
	Tige de selle à suspension	39,00
	Siège premium ergonomique avec soutien lombaire	399,00
SÉCURITÉ	Pneus antirevaison	93,00
TRANSPORT	Coffre arrière verrouillable	329,00
	Panier avant	49,00
TRANSMISSION	7 vitesses avec système de freinage à rétropédalage (mise à niveau pour 3 vitesses)	131,00
	7 vitesses avec roue libre et système de freinage Rollerbrake (mise à niveau pour 3 vitesses)	349,00
	7 vitesses avec roue libre et système de freinage Rollerbrake (mise à niveau pour 7 vitesses)	299,00
	7 vitesses avec roue libre et freins à disques hydrauliques à l'avant et à l'arrière (mise à niveau pour 7 vitesses)	599,00
	Rohloff e-Shift	399,00
BATTERIE	Batterie de 482 Wh au lieu de 324 Wh (Ansmann et Bafang)	259,00
	Batterie de 725 Wh au lieu de 545 Wh (Bosch système intelligent)	299,00
PEDELEC	Moteur avant, écran, 324 Wh	1.799,00
	Moteur avant, écran, 482 Wh	2.058,00

Liste des couleurs

CODE RAL		DESCRIPTION	DESCRIPTION (EN ANGLAIS)
RAL_1023		Jaune signalisation	Bright Yellow
RAL_1035		Beige nacré	Pearl Beige
RAL_2004		Orangé pur	Pure Orange
RAL_3004		Rouge pourpre	Crimson Red
RAL_3020		Rouge signalisation	Bright Red
RAL_5009		Bleu azur	Azure Blue
RAL_5011		Stahlblau	Steel Blue
RAL_5013		Bleu cobalt	Cobalt Blue
RAL_5014		Bleu pigeon	Pigeon Blue
RAL_6004		Vert bleu	Blue Green
RAL_6005		Vert mousse	Moss Green
RAL_7016		Gris anthracite	Anthracite
RAL_7044		Gris soie mat	Satin Grey Matt
RAL_9005		Noir profond	Jet-Black

CODE RAL		DESCRIPTION	DESCRIPTION (EN ANGLAIS)
RAL_9005 MATT		Noir mat	Matt Black
RAL_9010		Blanc pur	Pure White
RAL_9018		Blanc papyrus	Papyrus White
RAL_HIGHLAND		Highland Grey	Highland Grey
RAL_IRONGLIMMER		Iron Glimmer P-5	Iron Glimmer
RAL_ROTAX		Rotax argent	Rotax Silver
RAL_STONE		Stown Brown	Stone Brown
RAL_4601		Azzurro Metallic mat profond	Azzurro Metallic Dull-Matt

VARIANTES DE MOTEURS

Nos motorisations

Le concept de motorisation est un élément déterminant pour assurer une **locomotion facile et sans souci**. Pour cette raison, nous utilisons divers systèmes pour répondre aux différents profils d'exigences.

CAPTEUR DE COUPLE

- ✓ Le capteur mesure la force exercée par l'utilisateur sur les pédales
- ✓ Autonomies supérieures par rapport aux systèmes basés sur un capteur de mouvement
- ✓ Très sensible au démarrage

CAPTEUR DE MOUVEMENT

- ✓ Le capteur détecte la mise en mouvement de la manivelle
- ✓ La mise en mouvement du système est très facile
- ✓ Particulièrement adapté aux personnes à faibles réserves d'énergie





* L'autonomie dépend du niveau d'assistance choisi, des conditions géographiques, du poids de l'utilisateur, de la capacité de batterie choisie et du nombre de démarrages. Les autonomies ont été déterminées sur la base de conditions réelles, mais elles peuvent cependant être inférieures aux valeurs mentionnées en cas d'interaction de plusieurs facteurs défavorables.

MOTEUR AVANT

Silencieux, léger, performant.



Vous pouvez faire confiance aux **principaux fournisseurs de systèmes de motorisations**. Le moteur avant (FM) repose sur le principe suivant : très silencieux, très léger, très performant. Le petit moteur sans balais avec réducteur planétaire répond parfaitement à ces critères. Le conducteur peut sélectionner respectivement le niveau d'assistance motorisée souhaité sur

l'écran LED parmi un maximum de jusqu'à six niveaux. Une aide à la poussée pratique jusqu'à 6 km/h peut également être activée sur l'écran. Grâce à la fonction de roue libre du moteur, on ne ressent pratiquement aucune résistance, même si l'assistance du moteur est désactivée.

MOTEUR

Type de moteur	Puissance	Poids	Tension	Couple max.
Moteur avant avec transmission ; sans balais	250 W	2,1 kg	36 V	40 Nm

CAPTEUR

Type de capteur	Nombre de niveaux	Aide à la poussée	Éclairage via batterie	Autonomie*
Mouvement	6 niveaux	Oui (touche)	Oui	324 Wh (< 40 km) ; 482 Wh (< 60 km)

BATTERIE

Type de batterie	Poids	Capacité (option)
Li-Ion	2,5 kg	324 Wh (482 Wh)

SYSTÈME BAFANG MAX-DRIVE

Beaucoup de puissance, couple élevé.



Le système Bafang Max-Drive comprend un **moteur central à couple très élevé et un capteur de couple**. L'écran et le bloc de touches à la poignée permettent de sélectionner cinq niveaux d'assistance ainsi que l'aide à la poussée. L'écran central affiche le niveau d'assistance sélectionné et le niveau

de charge de la batterie ainsi que diverses fonctions de compteur (vitesse, vitesse moyenne et maximale et kilométrage journalier). Nos motorisations Bafang sont associées à des batteries éprouvées renommées, qui sont disponibles avec une capacité de 324 Wh et 482 Wh.

MOTEUR

Type de moteur	Puissance	Poids	Tension	Couple max.
Moteur central avec transmission ; sans balais	250 W	3,9 kg	36 V	60 Nm

CAPTEUR

Type de capteur	Nombre de niveaux	Aide à la poussée	Éclairage via batterie	Autonomie*
Couple	5 niveaux	Oui (touche)	Oui	324 Wh (< 45 km) ; 482 Wh (< 65 km)

BATTERIE

Type de batterie	Poids	Capacité (option)
Li-Ion	2,5 kg	324 Wh (482 Wh)

BOSCH ACTIVE LINE

Une accélération harmonieuse.



Le moteur central Bosch Active Line équipe notre modèle Roma. La motorisation du célèbre fabricant allemand fonctionne avec un capteur de couple et sa commande s'effectue

via l'écran Purion clair et facile à utiliser au niveau de la poignée. Le moteur assure une accélération harmonieuse jusqu'à 40 Nm.

MOTEUR

Type de moteur Moteur central avec transmission ; sans balais	Puissance 250 W	Poids 2,9 kg	Tension 36 V	Couple max. 40 Nm
---	---------------------------	------------------------	------------------------	-----------------------------

CAPTEUR

Type de capteur Couple	Nombre de niveaux 4 niveaux	Aide à la poussée Oui (touche)	Éclairage via batterie Oui	Autonomie* 400 Wh (< 65 km)
----------------------------------	---------------------------------------	--	--------------------------------------	---------------------------------------

BATTERIE

Type de batterie Li-Ion	Poids 2,5 kg	Capacité 400 Wh
-----------------------------------	------------------------	---------------------------

GRAZIA

COMBO

SCOOBO

BOSCH ACTIVE LINE PLUS

Pour aller loin avec beaucoup de puissance.



Le moteur central Bosch Active Line Plus équipe divers modèles de notre gamme de produits. La motorisation du célèbre fabricant allemand fonctionne avec un capteur de

couple et sa commande s'effectue via l'écran Purion clair et facile à utiliser au niveau de la poignée.

MOTEUR

Type de moteur Moteur central avec transmission ; sans balais	Puissance 250 W	Poids 3,2 kg	Tension 36 V	Couple max. 50 Nm
---	---------------------------	------------------------	------------------------	-----------------------------

CAPTEUR

Type de capteur Couple	Nombre de niveaux 4 niveaux	Aide à la poussée Oui (touche)	Éclairage via batterie Oui	Autonomie* 500 Wh (< 75 km)
----------------------------------	---------------------------------------	--	--------------------------------------	---------------------------------------

BATTERIE

Type de batterie Li-Ion	Poids 2,7 kg	Capacité (option) 500 Wh
-----------------------------------	------------------------	------------------------------------

SCOOBO+

TIBO+

MOTEUR BOSCH PERFORMANCE LINE CX AVEC LOGICIEL CARGOLINE

Le système intelligent.



Le moteur Bosch Performance Line CX et son logiciel Cargoline offre son assistance en délivrant une puissance optimale sur toutes les plages de vitesse, et surtout à faible fréquence de pédalage. Monté en exclusivité sur nos modèles Scoobo+ et Tibo+, le système de motorisation

fonctionne avec un capteur d'effort et se pilote de manière intuitive au guidon via l'unité de commande LED Remote. L'application eBike Flow permet en outre d'ajuster différents paramètres aux besoins individuels.

MOTEUR

Type de moteur Moteur central ; sans balai	Puissance 250 W	Poids 2,9 kg	Tension 36 V	Couple max. 85 Nm
--	---------------------------	------------------------	------------------------	-----------------------------

CAPTEUR

Type de capteur Couple	Nombre de niveaux 4 niveaux	Aide à la poussée Oui (touche)	Éclairage via batterie Oui	Autonomie* 545 Wh (< 70 km)
----------------------------------	---------------------------------------	--	--------------------------------------	---------------------------------------

BATTERIE

Type de batterie Li-Ion	Poids 3,0 kg	Capacité (option) 545 Wh
-----------------------------------	------------------------	------------------------------------

SHIMANO STEPS E6100

Le rapport optimal pour vos besoins.



Le système Shimano Steps E6100 équipe notre modèle Passo. **Les trois modes performants d'assistance** et le passage automatisé des vitesses sélectionnent toujours le rapport optimal pour vos besoins. L'écran central affiche le niveau d'assistance sélectionné et le niveau de charge de la batterie ainsi

que diverses fonctions de compteur (vitesse, vitesse moyenne et maximale et kilométrage journalier). Si vous souhaitez modifier les paramètres du système de motorisation, vous pouvez les adapter en fonction de vos besoins via l'interface Bluetooth.

MOTEUR

Type de moteur Moteur central avec transmission ; sans balais	Puissance 250 W	Poids 2,66 kg	Tension 36 V	Couple max. 60 Nm
---	---------------------------	-------------------------	------------------------	-----------------------------

CAPTEUR

Type de capteur Couple	Nombre de niveaux 3 niveaux	Aide à la poussée Oui (touche)	Éclairage via batterie Oui	Autonomie* 504 Wh (< 70 km)
----------------------------------	---------------------------------------	--	--------------------------------------	---------------------------------------

BATTERIE

Type de batterie Li-Ion	Poids 2,66 kg	Capacité 504 Wh
-----------------------------------	-------------------------	---------------------------

Notre arborescence des cadres

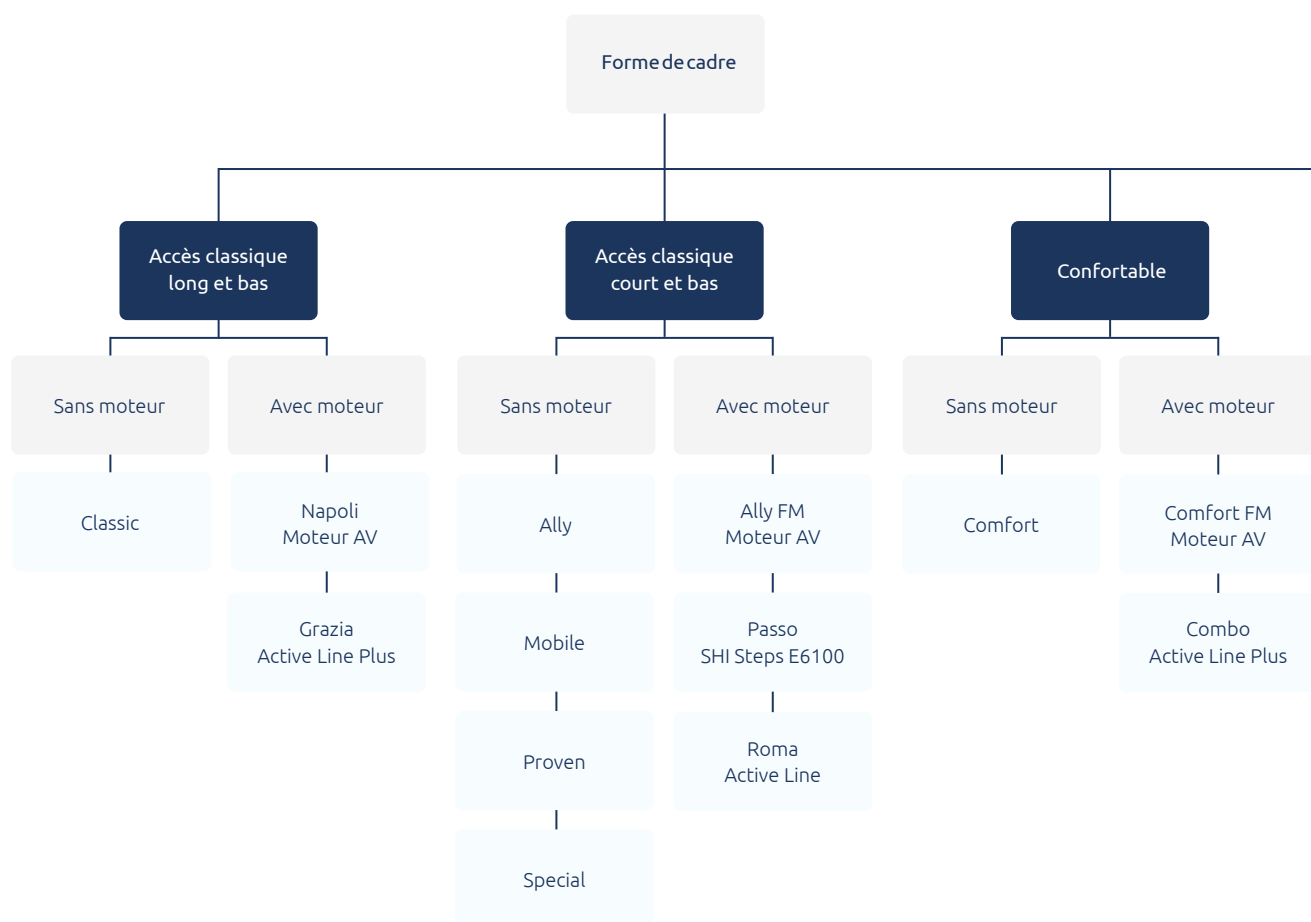

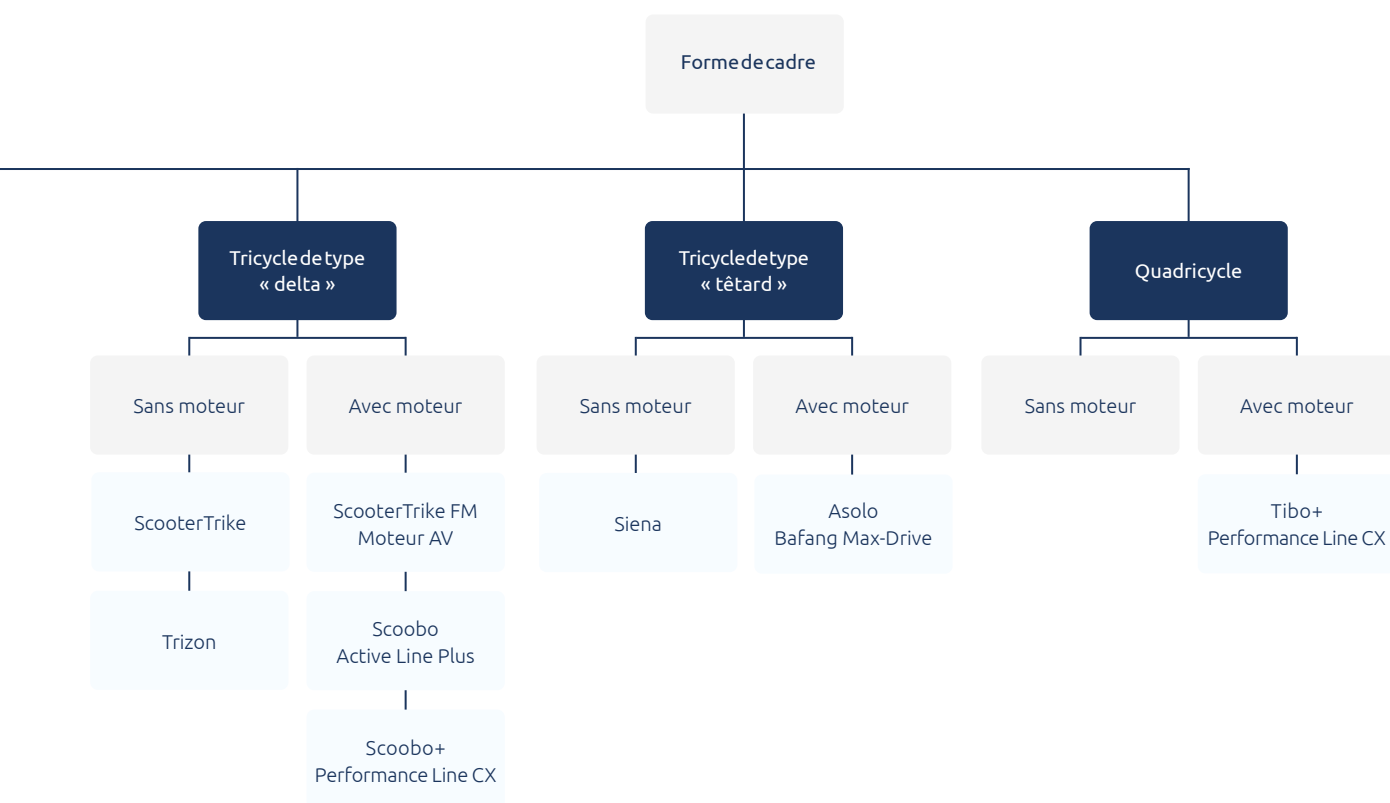

pfautec mise sur des fabricants renommés.

La qualité globale d'une conception dépend de la qualité des composants utilisés. Nous attachons une importance particulière à la qualité et misons pour cette raison sur des fabricants renommés pour la qualité des composants que nous installons. Les fabricants de composants suivants sont représentés en fonction des modèles :



Ne ratez plus aucune nouveauté !

Vous souhaitez toujours être au courant des dernières informations et ne rater aucune nouveauté ? Alors suivez-nous sur les réseaux sociaux.



Étiez-vous déjà en contact avec nous et êtes-vous satisfait ?

Partagez vos expériences positives avec un avis sur Google. Il vous suffit de scanner le code QR pour accéder à notre plateforme d'évaluation Google.

Si vous avez une raison de ne pas attribuer 5 étoiles pour nos services et nos prestations, nous vous prions de nous contacter directement. Nous attachons notamment une grande importance à une satisfaction élevée de nos clients.



Avez-vous des questions ou des suggestions ?

Si oui, nous vous prions de nous contacter aux adresses suivantes.
Nous serons ravis de vous aider.

 +49 5431 / 900 600

 team@pfautec.de

 pfautec.de/fr



pfautec

Testez nos vélos près de chez VOUS.



D'abord tester, puis acheter.

Les cycles de pfautec incarnent un haut savoir-faire technologique et une qualité maximale. Pour vous garantir une excellente expertise-conseil par des professionnels compétents et le meilleur service, nous choisissons nos distributeurs avec le plus grand soin. **Vous trouverez de plus amples informations sur notre site Web :**

 pfautec.de/fr/trouver-un-distributeur



© 2023 pfautech GmbH. Sous réserve de modifications constructives, d'équipement et de couleur, ainsi que d'erreurs et de fautes d'impression. Vous trouverez des informations et des indications techniques complémentaires sur pfautech.de. Les poids dépendent de la taille et sont soumis à une légère dispersion jusqu'à 5 %. L'utilisation des textes et des photos de ce catalogue ainsi que l'impression à des fins personnelles requiert l'accord écrit de pfautech GmbH. Les prix indiqués dans le catalogue sont des prix de vente conseillés, TVA incluse, et sont valables à partir du 01/07/2023. Sous réserve de modifications. Version de juin 2023.

Présentation et mise en œuvre : MOKOM 01 direkt GmbH & Co. KG · **Texte** : Sabrina Lieb · **Photos** : Timo Lutz Werbefotografie

Les prix indiqués dans le catalogue sont des prix de vente conseillés, TVA incluse, et sont valables à partir du 01/07/2023.
Sous réserve de modifications. Version de juin 2023.